



99988801210 (20") / 99988801211 (24")
ToughChest™
Carrying Case Instructions

CONTENTS

Tools needed: Rubber mallet

Description	Qty.	Part Number
A. Bottom/back Panel	1	N/A
B. Front Panel	1	N/A
C. Top Panel	1	N/A
D. End Panel	1	N/A
E. Scabbard Panel	1	N/A
F. Hinge Pins	4	99944400452
G. Latches	2	99944400453
H. Scabbard - 20 in. case	1	N/A
I. Scabbard - 24 in. case	1	N/A
J. Scabbard - 32 in. case (optional)	1	99988801212
K. Handle	1	99944400454
L. Scabbard Plug – Location (L)	1	N/A

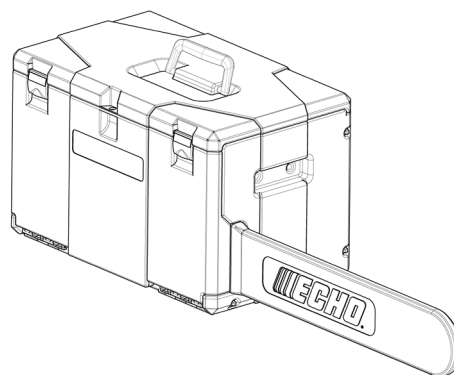

Scabbard plug is stored in location (L) when the saw is in the carrying case.

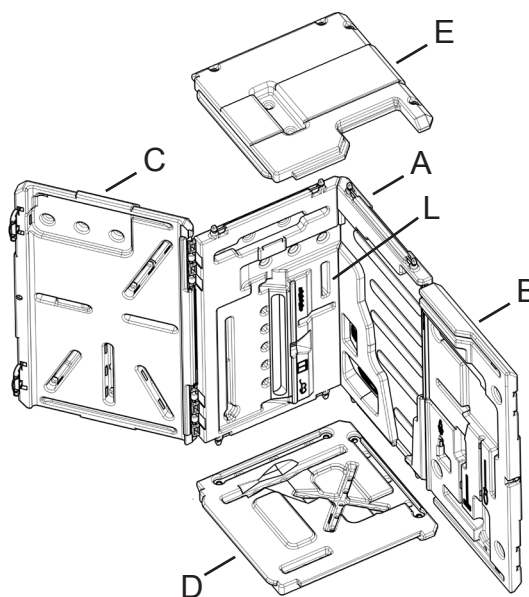



WARNING
 Failure to follow these instructions could result in injury to the operator, property damage and/or damage to the product and its contents.

1. Place panel (D) on flat surface. Align pegs of panel (A) with holes on panel (D) and press into place until pegs snap into holes.
2. Align holes of panel (E) with pegs on panel (A) and press into place until pegs snap into holes.

USAGE:

To insert saw into box:

1. Install scabbard (H/I/J) onto saw.
2. Insert saw with scabbard into box.
3. Place the scabbard plug into panel (E) when the saw is not in the Carrying Case.

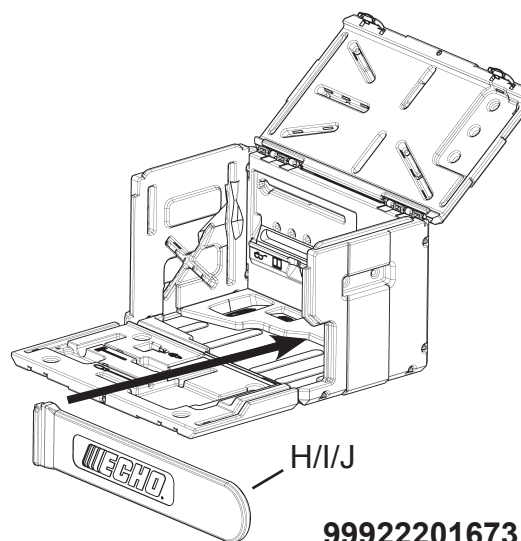

SUP22201673

99922201673
12/16



99988801210 (20") / 99988801211 (24")
ToughChest™ Instrucciones para
Estuche Transportador

CONTENIDO

Herramientas necesarias: Maza de goma

Descripción	Cantidad	Número de pieza
A. Panel Inferior/ Trasero	1	
B. Panel Frontal	1	
C. Panel Superior	1	
D. Panel Izquierdo	1	
E. Panel de la Funda	1	
F. Clavijas Tipo Bisagras	4	99944400452
G. Cierres	2	99944400453
H. Funda - 20 pulgada caja	1	
I. Funda - 24 pulgada caja	1	
J. Funda - 32 pulgada caja (opcional)	1	99988801212
K. Empuñadura	1	99944400454
L. Tapón de Funda	1	

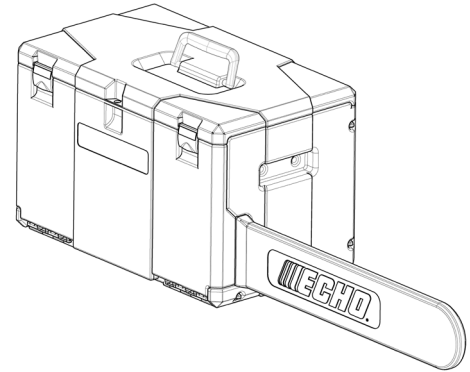

El Tapón de Funda se almacena en la posición L cuando la sierra está dentro del Estuche de Transportador



ADVERTENCIA

El incumplimiento de estas instrucciones podría causar lesiones al operador, daños a la propiedad y / o daños al producto y su contenido.

1. Coloque el Panel (D) sobre una superficie plana. Alinee las clavijas del panel (A) con los agujeros en el Panel (D) y presione hasta que las clavijas encajen en los agujeros.
2. Alinee los orificios del Panel (E) con clavijas en el Panel (A) y presione hasta que los pasadores encajen en los orificios.

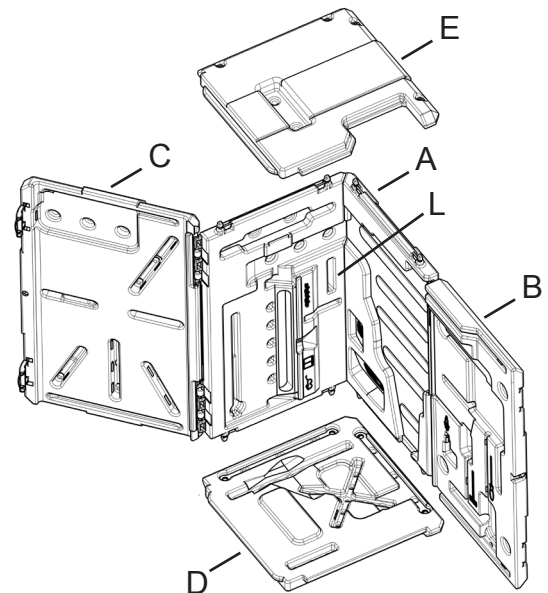

MANEJO:

Para Colocar la sierra en el estuche:

1. Coloque la funda (H/I/J) en la sierra.a.
2. Coloque la sierra con la funda puesta en el estuche.
3. Coloque el Tapón de la Funda en el panel (E) cuando no este transportando la sierra en el estuche.

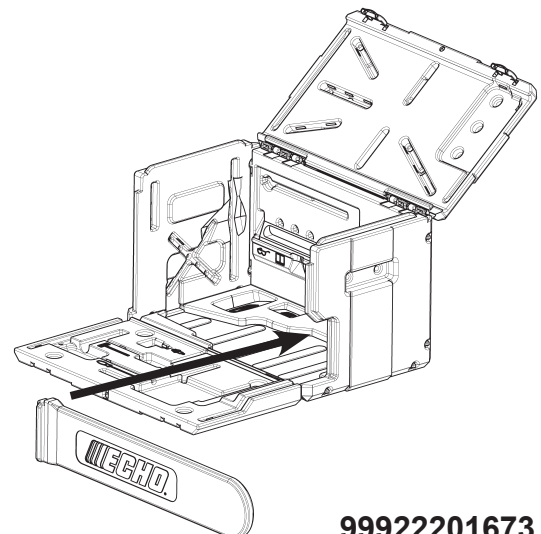

SUP22201673

99922201673
12/16



99988801210 (20") / 99988801211 (24") ToughChest™ Instructions de cas de transport

CONTENU

Outils nécessaires: Maillet en caoutchouc

Description:	Qté	Référence
A. Panneau arrière/fond	1	
B. Panneau avant	1	
C. Panneau supérieur	1	
D. Panneau d'extrémité	1	
E. Panneau de fourreau	1	
F. Axes de charnières	4	99944400452
G. Loquets	2	99944400453
H. Fourreau - 20 pouce	1	
I. Fourreau - 24 pouce	1	
J. Fourreau - 32 pouce (seulement)	1	99988801212
K. Poignée	1	99944400454
L. Bouchon de fourreau emplacement	1	

Le bouchon du fourreau est situé dans l'emplacement (L) lorsque la scie à chaîne est dans le coffre.



AVERTISSEMENT

Le non respect de ces instructions risque d'entraîner des blessures pour l'utilisateur et l'endommagement du produit et de son contenu, ou d'autres biens matériels.

Placez le panneau (D) sur une surface plane. Alignez les chevilles du panneau (A) avec les trous du panneau (D) et faite une pression pour que le chevilles s'enclenchent dans les trous du panneau.

Alignez les trous du panneau € avec le chevilles du panneau(A) et faite une pression pour que le chevilles s'enclenchent dans les trous du panneau.

UTILISATION:

Para introducir la sierra en la caja:

1. Instale la funda (H/I/J) en la sierra.
2. Introduzca la sierra con la funda en la caja.
3. Placez le bouchon du fourreau dans le panneau (E) lorsque la scie à chaîne n'est pas dans le coffre.

SUP22201673

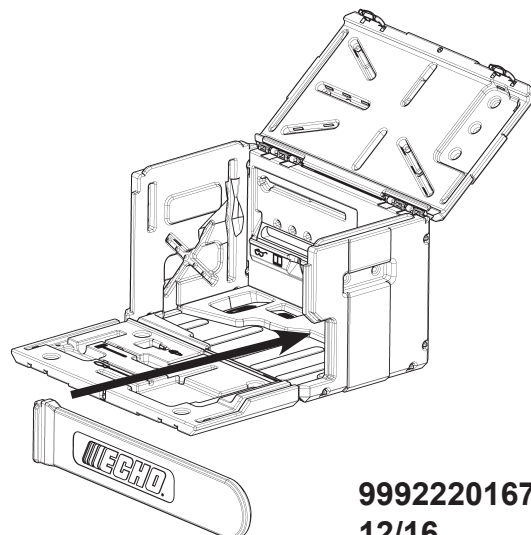
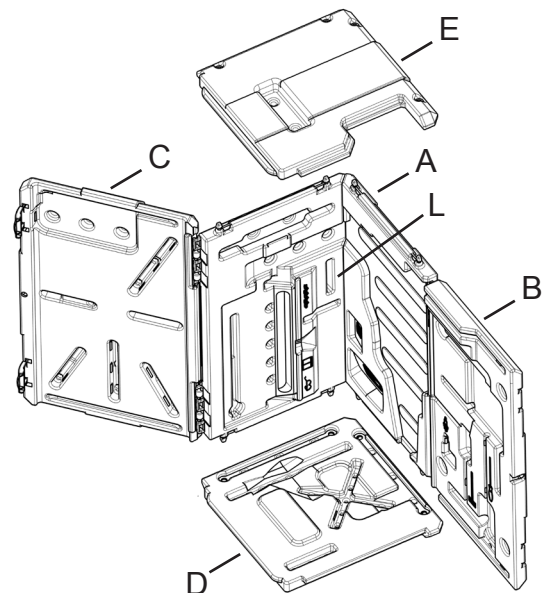
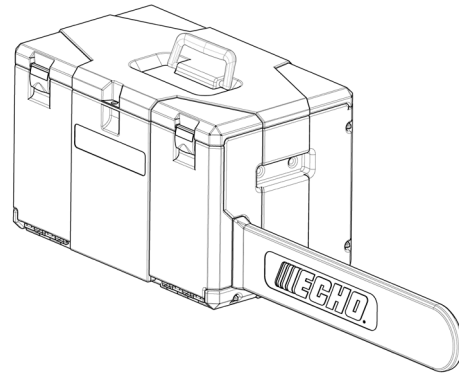

99922201673
12/16

ECHO CONSUMER PRODUCT SUPPORT

If you require assistance or have questions concerning the application, operation or maintenance of this product you may call the ECHO Consumer Product Support Department at 1-800-673-1558 from 8:30 am to 4:30 pm (Central Standard Time) Monday through Friday. Before calling, please know the model and serial number of your unit to help your Consumer Product Support Representative.

Copyright© 2013 By Echo, Incorporated
All Rights Reserved.

ECHO, ASISTENCIA DE PRODUCTOS AL CONSUMIDOR

Si necesita ayuda o tiene preguntas relacionadas con la aplicación, operación o mantenimiento de este producto, puede llamar al Departamento de Soporte de Producto al Consumidor de ECHO al 1-800-673-1558 de 8:30 am a 4:30 pm (hora estándar central) de lunes a viernes. Antes de llamar, por favor, tenga listo el modelo y el número de serie de su unidad para el Representante de Soporte de Producto al Consumidor.

Copyright© 2013 por Echo, Incorporated
Todos los derechos reservados

SERVICE APRÈS-VENTE ECHO

Pour toute assistance ou question concernant l'application, l'utilisation ou l'entretien de ce produit, appeler le service d'assistance clients ECHO au 1-800-673-1558, de 8:30 à 16:30 heures (heure normale du centre), du lundi au vendredi. Avant d'appeler, veiller à disposer des numéros de modèle et de série de l'unité afin d'aider votre représentant du service après-vente.

Copyright © 2013 par Echo, Incorporated
Tous droits réservés.



ECHO, INCORPORATED
400 OAKWOOD ROAD
LAKE ZURICH, IL 60047-1564
www.echo-usa.com